



Volvo Trucks. Driving Progress

VOLVO FMX

PRODUKTÜBERSICHT



VOLVO FMX

Für Ihre Herausforderungen gebaut.

38 TONNEN DOPPELACHSLAST.
Hohe Nutzlasten bewältigen.

EFFIZIENTE ACHSEN.
Perfekt für eine Vielzahl von Anwendungen.



GERÄUMIGES FAHRERHAUS.
Bis zu 1 m³ mehr Innenraum.

LASTANZEIGE.
Schutz vor Überladung.

I-SEE.
Kennt die Topografie, um Kraftstoff zu sparen.

VERBESSERTE AERODYNAMIK.
Rundere Formen, um Kraftstoff zu sparen.

IMMER VERBUNDEN.
Kommuniziert aus der Ferne mit der Werkstatt.

**MOTORBREMSE UND
HYDRAULISCHER RETARDER.**
Schont die Betriebsbremse.

VOLVO DYNAMIC STEERING.
Stabilität, Kontrolle und weniger Belastung
für den Körper.

BIS ZU 540 PS.
Leistung für schwere Aufgaben.

I-SHIFT MIT KRIECHGÄNGEN.
Hervorragende Anfahrzugleistung und volle
Kontrolle bei niedrigen Geschwindigkeiten.

Außenausstattung.



ROBUSTE DACHLUKE.

Für härteste Einsätze in rauen Umgebungen.

FAHRERHAUSDACHSCHUTZ.

Für raue Umgebungen.

**EXTRA NIEDRIGE FAHRERHÄUSER
VERFÜGBAR.**

Kurzes Fahrerhaus oder langes Fahrerhaus.

AUSGEZEICHNETE SICHT.

Dank großer Fensterflächen und einer niedrigen Türlinie.

NEUES VOLVO EMBLEM.

Für einen legendären Look.

SEITENKAMERA.

Zeigt Personen und Hindernisse im toten Winkel.

LEICHTER EIN- UND AUSSTIEG.

Ergonomische Trittstufen.

GUT GESCHÜTZTE SCHEINWERFER.

Bereit für härteste Einsätze.

ABSCHLEPPVORRICHTUNG VORN.

Bis zu 32 Tonnen belastbar.

MOTORSCHUTZPLATTE.

Schützt die Ölwanne und andere wichtige Teile.

ROBUSTER STOSSFÄNGER.

Stahl für härteste Einsatzzwecke.

MEHR LAST AUF DEN ACHSEN.

Luftgefederte Vorderachsen können bis zu 10 Tonnen Last tragen.



Ausstattung.

Wählen Sie zwischen Hunderten von Farben, die Ihrem Geschmack und Ihren Wünschen entsprechen. Um sich alle Farben anzusehen, nutzen Sie den [Volvo Truck Konfigurator auf www.volvotrucks.at](http://www.volvotrucks.at)



VOLVO FMX AUSSTATTUNG. Wird mit einem schwarzen Kühlergrill sowie Stoßstange, Spiegel und anderen Details in Grau ausgeliefert.

Innenausstattung.

VERSTELLBARES LENKRAD MIT ZUSÄTZLICHER LENKWELLENVERSTELLUNG.

Finden Sie die perfekte Fahrposition.

BEDIENELEMENTE AM LENKRAD.

Erleichtert es, die Hände am Lenkrad und den Fokus auf der Straße zu halten.

NIEDRIGE TÜRLINIE.

Verbesserte Sicht.

LUXUSFAHRERSITZ.

Dauerhaft bequem sitzen.



DIGITALE INSTRUMENTENANZEIGE.

Voll dynamisch und präsentiert Informationen basierend auf der Fahrsituation.

ZUSÄTZLICHES 9-ZOLL-DISPLAY.

Steuern Sie Medien, Kameras und Lkw-Funktionen.

**STEUERUNG DER DIFFERENZIALSPERRE
UND TRAKTIONSKONTROLLE.**

Intuitive Steuerung mit sehr guter Rückmeldung im Fahrerdisplay.

VERBESSERTER SCHALTHEBEL.

Integriert und mit verbesserter Ergonomie.



Ausstattungsvarianten.

Wählen Sie zwischen den drei Ausstattungsvarianten *Robust*, *Dynamic* und *Progressive* – siehe folgende Beschreibungen. Darüber hinaus können Sie aus einer Vielzahl von Farben wählen. Finden Sie den zu Ihnen passenden Stil. Um sich alle verschiedenen Ausstattungsvarianten anzusehen, nutzen Sie den [Volvo Truck Konfigurator auf www.volvotrucks.at](http://www.volvotrucks.at)



AUSSTATTUNG ROBUST. Sitzbezüge Vinyl. Gummimatten in Raven.



AUSSTATTUNG DYNAMIC. Sitzbezüge Textil. Gummimatten in Raven.



AUSSTATTUNG PROGRESSIVE. Sitzbezüge Velours oder Leder. Gummimatten in Raven.

Fahrerhaus.

NIEDRIGES KURZES FAHRERHAUS



KURZES FAHRERHAUS

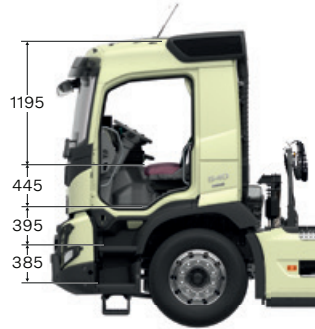

NIEDRIGES LANGES FAHRERHAUS

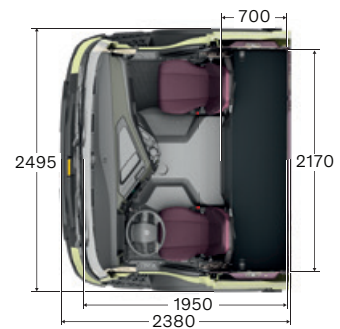
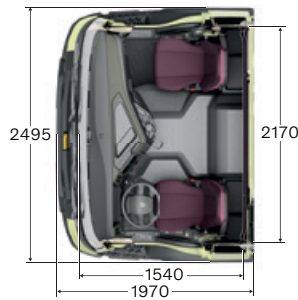
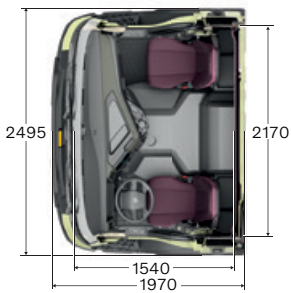
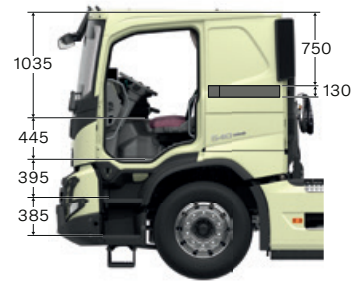

LANGES FAHRERHAUS

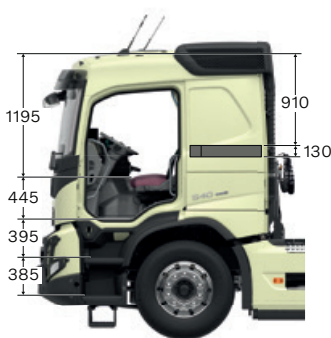

GLOBETROTTER-FAHRERHAUS

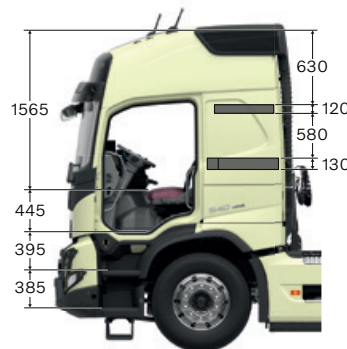

MANNCHAFTSFAHRERHAUS

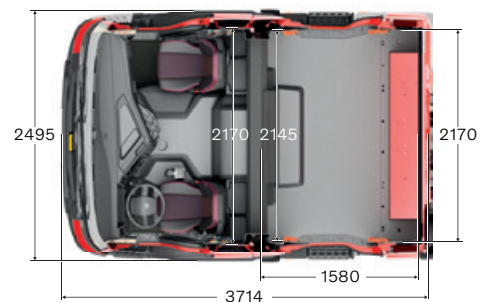
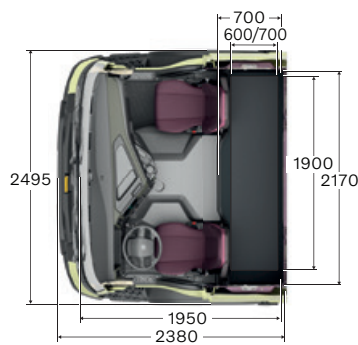
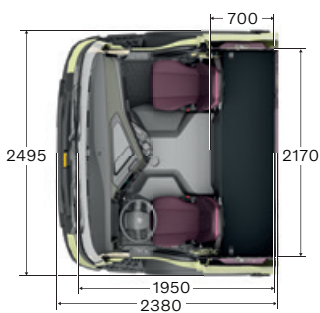



Fahrgestell.



BIS ZU ACHT KAMERAS.

Optimierte Sicht rund um den Lkw für jede Anwendung.

CONNECTED BODY.

Perfekte Nutzung Ihres Aufbaus.

AUFBAUMONTAGE LEICHT GEMACHT.

Ab Werk ideal vorbereitet.

LASTANZEIGE.

Schutz vor Überladung.

38 TONNEN DOPPELACHSLAST.

Für schwerste Einsätze.

AGM-BATTERIE.

Verbesserte Akkuleistung.

**EBS SERIENMÄSSIG – AUCH
BEI TROMMELBREMSEN.**

Verbesserte Bremspräzision.

RÜCKFAHRKAMERA.

Für Präzision und Sicherheit.

REIFENDRUCKÜBERWACHUNG.

Geringerer Kraftstoffverbrauch und weniger Reifenverschleiß mit dem richtigen Druck.

VERGRÖßERTE LENKWINKEL.

Verbesserte Wendigkeit und weniger Reifenverschleiß.

Antriebsstrang.

Motoren

11 LITER	Maximale Leistung	Maximales Drehmoment
D11K330 (245 kW)	330 PS bei 1.700–1.800 U/min	1.600 Nm bei 950–1.400 U/min
D11K380 (280 kW)	380 PS bei 1.700–1.800 U/min	1.800 Nm bei 950–1.400 U/min
D11K430 (317 kW)	430 PS bei 1.700–1.800 U/min	2.050 Nm bei 1.000–1.400 U/min
D11K460 (339 kW)	460 PS bei 1.700–1.800 U/min	2.200 Nm bei 1.050–1.400 U/min

13 LITER		
D13K420 (309 kW)	420 PS bei 1.400–1.800 U/min	2.100 Nm bei 860–1.400 U/min
D13K460 (345 kW)	460 PS bei 1.400–1.800 U/min	2.300 Nm bei 900–1.400 U/min
D13K500 (368 kW)	500 PS bei 1.530–1.800 U/min	2.500 Nm bei 980–1.270 U/min
D13K540 (397 kW)	540 PS bei 1.460–1.800 U/min	2.600 Nm bei 1.000–1.460 U/min

Getriebe

I-SHIFT

12-Gang-Split- und Range-Getriebe mit automatisiertem Gangwechsellsystem. Die Version mit Kriechgängen ermöglicht extrem langsames Fahren bei voller Kontrolle über die Leistung.

Typ	Höchster Gang	Motordrehmoment (Nm)	Zulässiges GZG (Tonnen)
AT2412F	Direkt	2.400	44
AT2612F	Direkt	2.600	100
ATO2612F	Overdrive	2.600	100
SPO2812	Overdrive	2.800	80



Die abgebildeten oder erwähnten Ausstattungselemente können Teil der Options- oder Zubehörliste sein und je nach den gesetzlichen Bestimmungen vor Ort variieren. Mehr Informationen erhalten Sie bei Ihrem Volvo Partner. Die Farbwiedergabe kann druckbedingt geringfügig abweichen. Die angegebenen Maße und Gewichte sind Referenzwerte und können je nach Ausführung abweichen. Änderungen, Satz- und Druckfehler vorbehalten. Wir behalten uns das Recht vor, technische Details ohne vorherige Ankündigung zu ändern.

Finden Sie Ihren nächsten Volvo Partner auf www.volvotrucks.at.



VOLVO

Volvo Truck Corporation
volvotrucks.com